

ALmatic E Kit | Étiqueteuse semi-automatique des faces supérieures

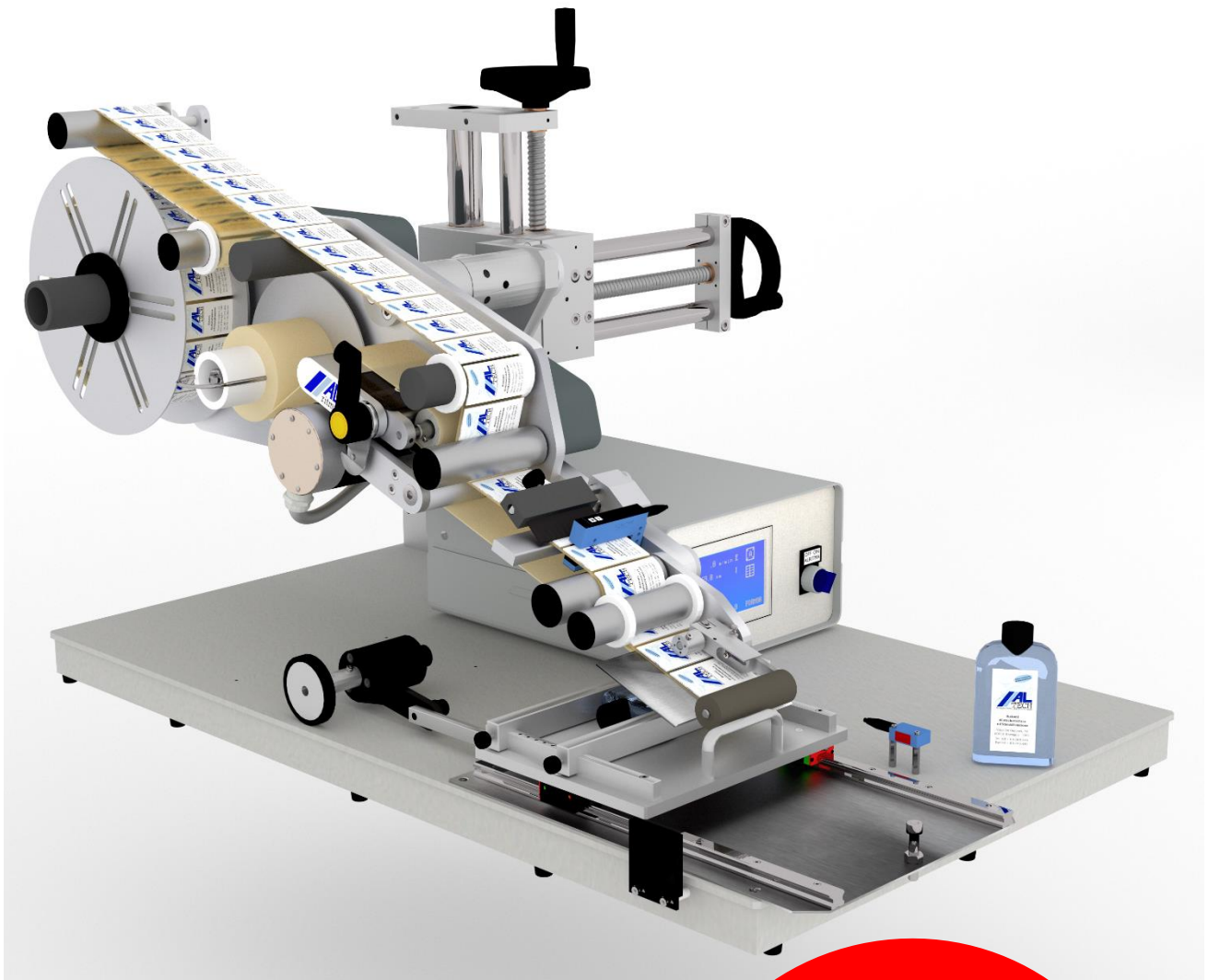

Étiqueteuse semi-
automatique ALmatic
E Kit partir de CHF

8'900.-

hors VAT



Le fonctionnement de l'**étiqueteuse semi-automatique** ALmatic prévoit que l'opérateur pose manuellement l'objet dans le logement sur le chariot et qu'il **actionne la poignée de commande**. ALmatic pourvoit à la distribution de l'étiquette et à son application. Elle est indiquée pour **bouteilles, flacons et pots** en plastique, verre ou métal. ALmatic peut poser des étiquettes dont la largeur atteint 200 mm sur bouteilles, flacons et pots, plats ou elliptiques (ALmatic E).

Caractéristiques techniques	ALmatic E Kit
Dimension du produit	100 x 200 mm (Optionnel : différentes tailles spéciales possibles)
Largeur maximale d'étiquettes	100 mm (Optionnel : < 200 mm)
Diamètre du rouleau des étiquettes	< ø300 mm
Étiqueteuse	ALritma S (Optionnel : ALritma M)
Dimensions des machines (L x B x H)	1'000 x 600 x 900 mm

Mise en page standard

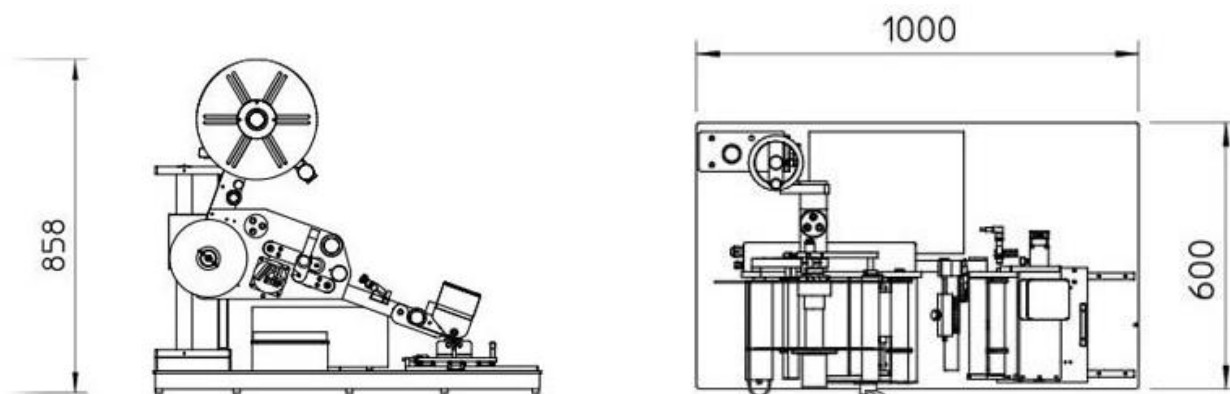

Options disponibles

- Divers systèmes d'impression (transfert thermique, marquage à chaud, jet d'encre)
- Diverses bandes transporteuses, en fonction du produit
- Base en acier inoxydable AISI304